

Naomi Couderc

J'ai eu un début de parcours scientifique porté autour des sciences environnementales et je m'épanouis actuellement en année préparatoire de design à l'école supérieure d'art du Pays Basque. J'ai aussi eu la chance de pouvoir expérimenter la vie dans d'autres pays européens et profiter ainsi de cette ouverture sur le monde. Cela a enrichi et nourri mon intérêt pour le rapport de l'Homme à son environnement.

Grâce à cette année axée sur l'expérimentation je me suis découvert une sensibilité pour le détail, la minutie, la fragilité. C'est en jouant sur différentes échelles et sur l'éphémérité de mes projets que j'aime y apporter un aspect précieux.

Suite à des spectacles et conférences, j'ai découvert les oeuvres scénographiques de Phia Ménard, Olivier Martin-Salvan et Jeanne Moinot dont les sujets traités ainsi que la mise en scène m'ont particulièrement touchée. Je suis très inspirée par la vision architecturale non-conventionnelle de Christophe Hutin ainsi que l'univers fantasque de Friedensreich Hundertwasser et l'approche environnementale et poétique de Nils Udo. J'aime aussi beaucoup les créations picturales de William Turner, Anselm Kiefer, Isabel Baquedano ou encore Vicente Ameztoy.

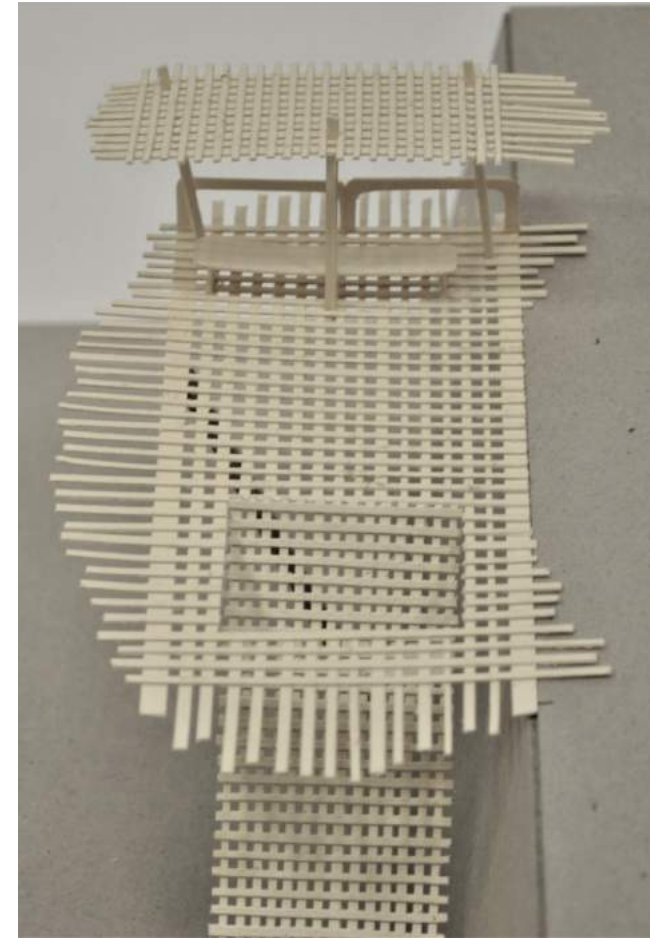
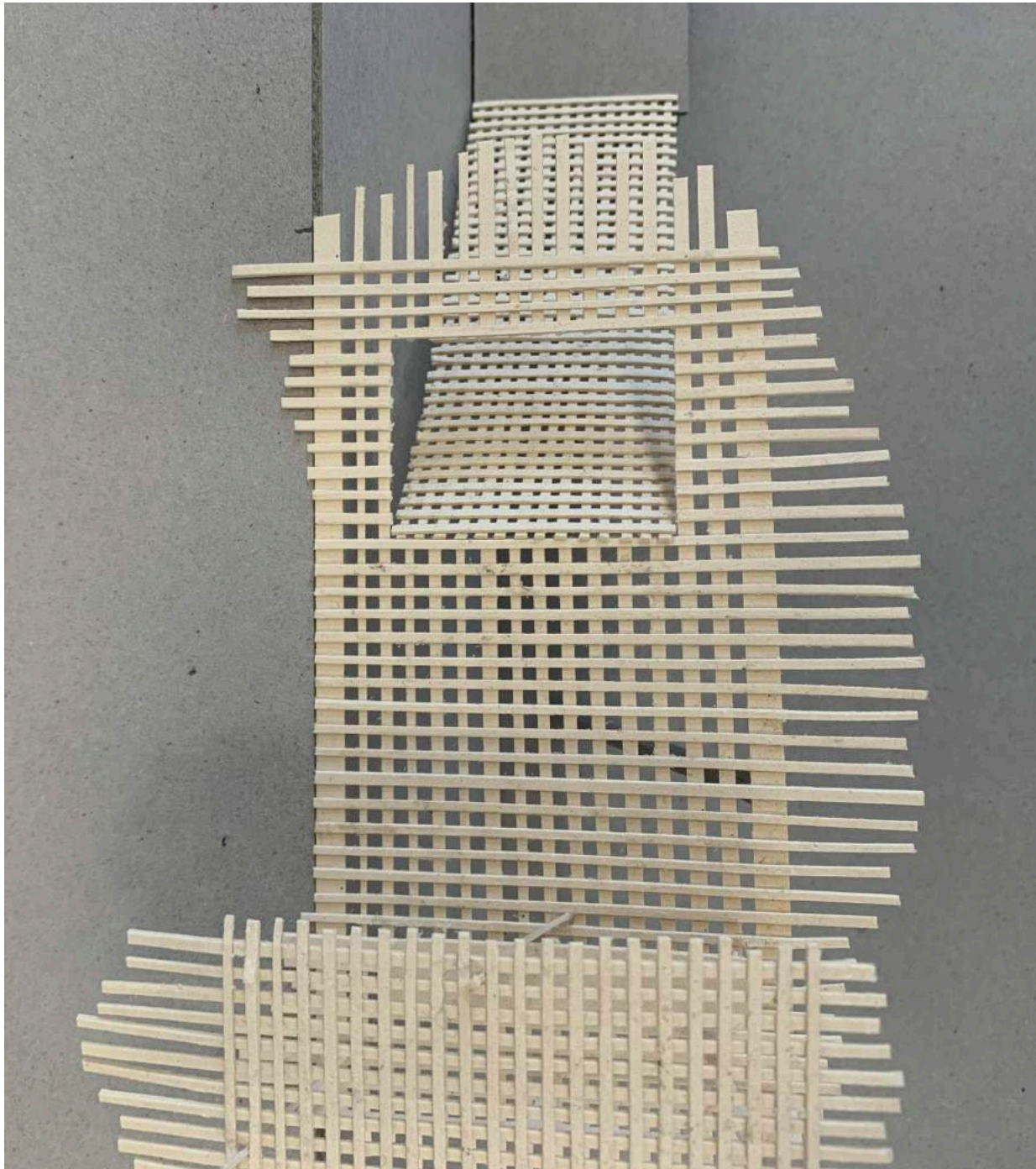

Flottement

36 x 28 x 10 cm, carton

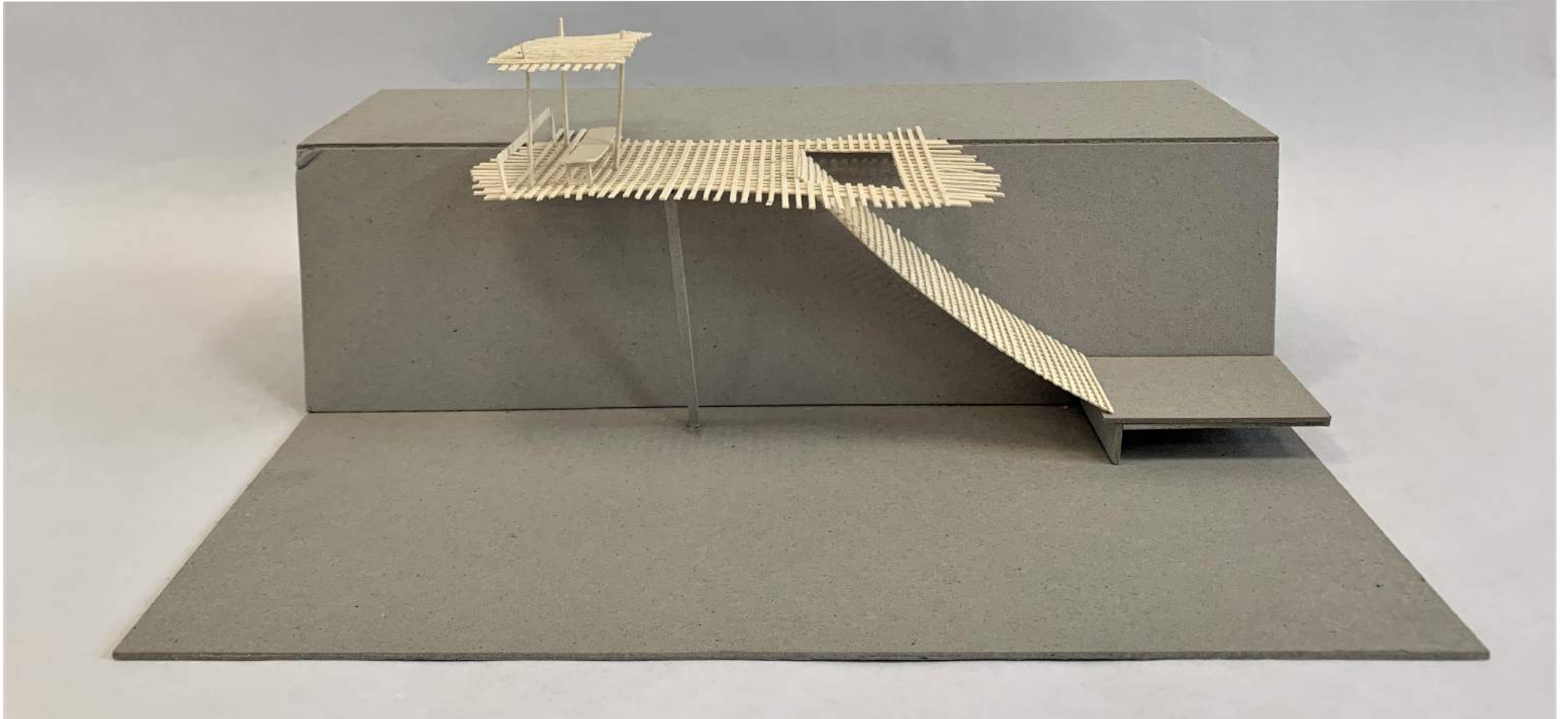

Cette passerelle est pensée pour relier un quai au niveau de l'eau et rejoindre des bateaux. Les limites floues et indéfinies inspirent un sentiment de légèreté et de flottement, permettant de s'intégrer dans un site sans le dénaturer et relier son utilisateur à un panorama dégagé ainsi qu'aux flux environnants.





Ecorce

Format raisin, aquarelle

Nid

*Les cordes sont nouées entre elles.
Le nid est suspendu grâce à un lien entre la terre et le ciel.
Les liens sont solides et durables.
La forme circulaire invite à se rassembler,
se connecter physiquement et émotionnellement.*

27 x 27 x 22 cm, corde et bois

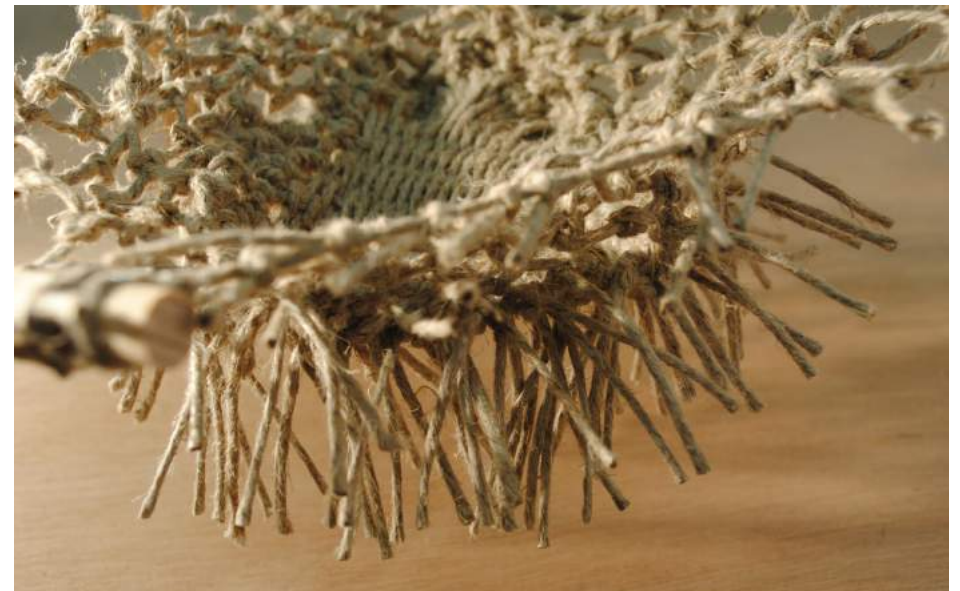





Mousserolles

Série de 6 formats A4, photos, gouache, rodoïde





Objets plastiques

9 x 9 x 20 cm pour le verre,
13 x 14 x 20 cm pour la théière,
bouteilles en plastique usagées

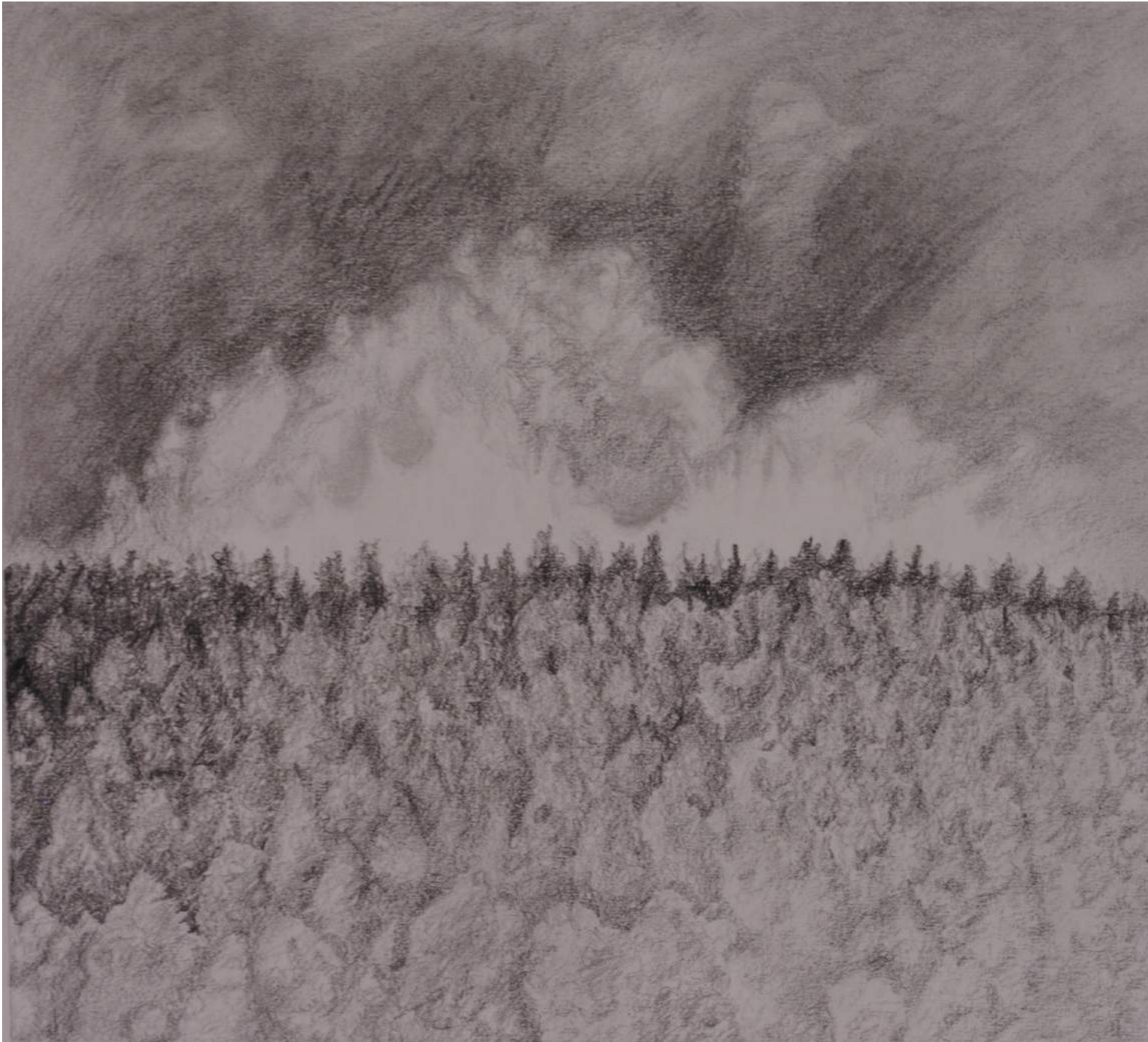

Sans titre

Format raisin, crayon



Arborescence

15 x 7 x 10 cm, carton





Façade

40 x 41 cm, carton





Casquette Royal Navy

27 x 20 x 10 cm, papier plastique et tissu

Pour quelles occasions aimes-tu en porter?

Pour protéger mon crâne du soleil et du froid. Elle est pratique à porter mais ne protège pas les côtés. Ca passe partout, en hiver comme en été.

Comment les choisis-tu?

En tissu, bords rigides. J'aime qu'elle ne soit pas tout à fait ordinaire mais de bonne qualité pour un usage long.

Comment le port de la casquette est ou était perçu?

On n'en porte plus beaucoup, ça n'a jamais été une mode je pense. Ce n'est pas une coiffure très répandue. Il y en a qui sont belles, ça peut remplacer un chapeau et il en existe de toutes les formes.



*Dans mes souvenirs,
Papi avait pleins de
casquettes. Leurs doublures
étaient à carreaux et
l'extérieur de couleur grise ou
bleu marine.*

*Je pensais que c'était une
mode, celle de son époque. La
casquette faisait partie dans mon
imaginaire du «pack sénile», tout
comme les mourchoirs en tissus,
les bâtons de marche et les
chaussons en laine.
Il m'est souvent arrivé de jouer
avec ses casquettes mais mes
souvenirs ne sont pas fidèle à la
réalité.*



Ornement

Croquis à l'aquarelle, visage à la gouache



Sans titre

Argile émaillé et fil de fer





Sans titre

Corde, fils de fer, papier crépon, fil de couture



Croquis de recherches à l'aquarelle

Sans titre

Format raisin,
Aquarelle, pastel sec, stylo
graphique



Sans coutures

Vêtement recyclé, chûtes de tissus, fils de laines, corde, branches fines.

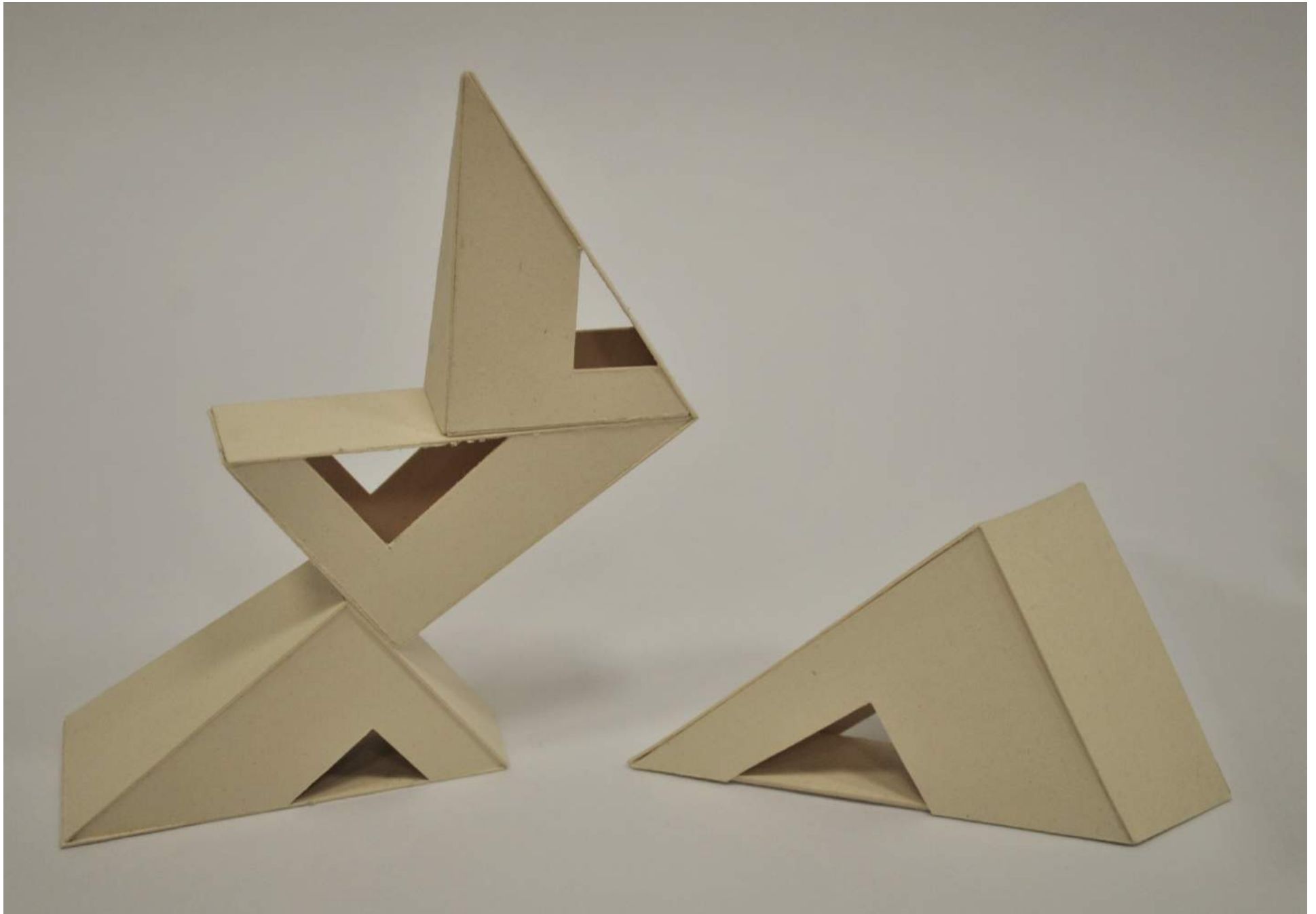

Bâtiments

30 x 17 x 6 cm, carton

Le monde des arbres

*Les arbres sont parvenus à évoluer avec les racines hors du sol.
Sur des îles flottantes reliées entre elles, ils ont accepté de faire partie d'un cycle,
celui de la nature. Ils rendent hommage à leurs proches en utilisant leur bois
afin de les embellir et d'honorer leur humble mémoire.*

L'île en polystyrène, plâtre, gouache, mousse et cailloux
La scène en carton, argile, gouache, terre, mousse et cailloux





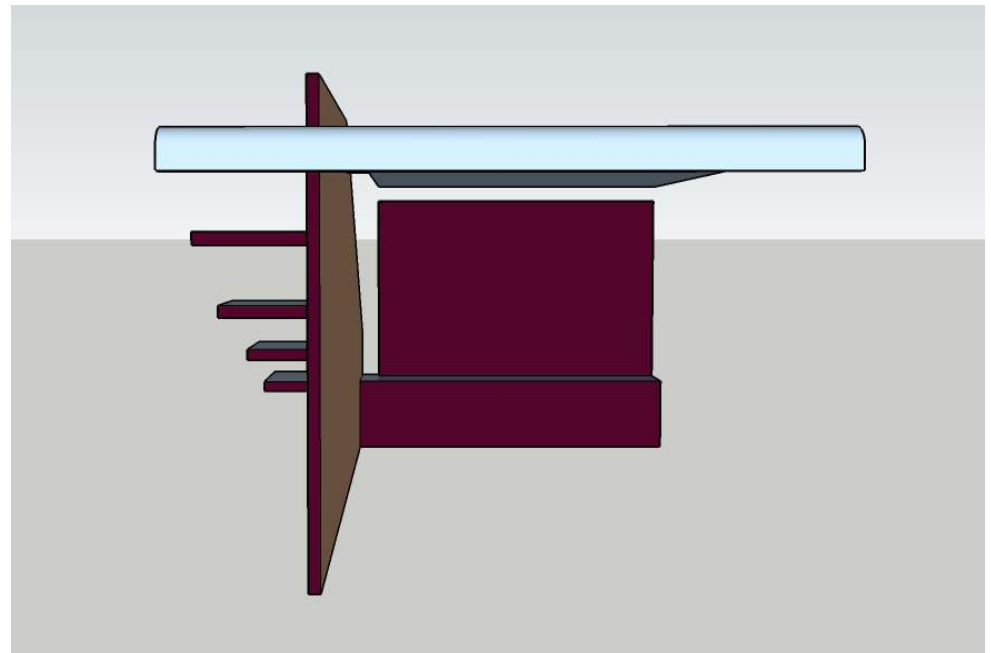
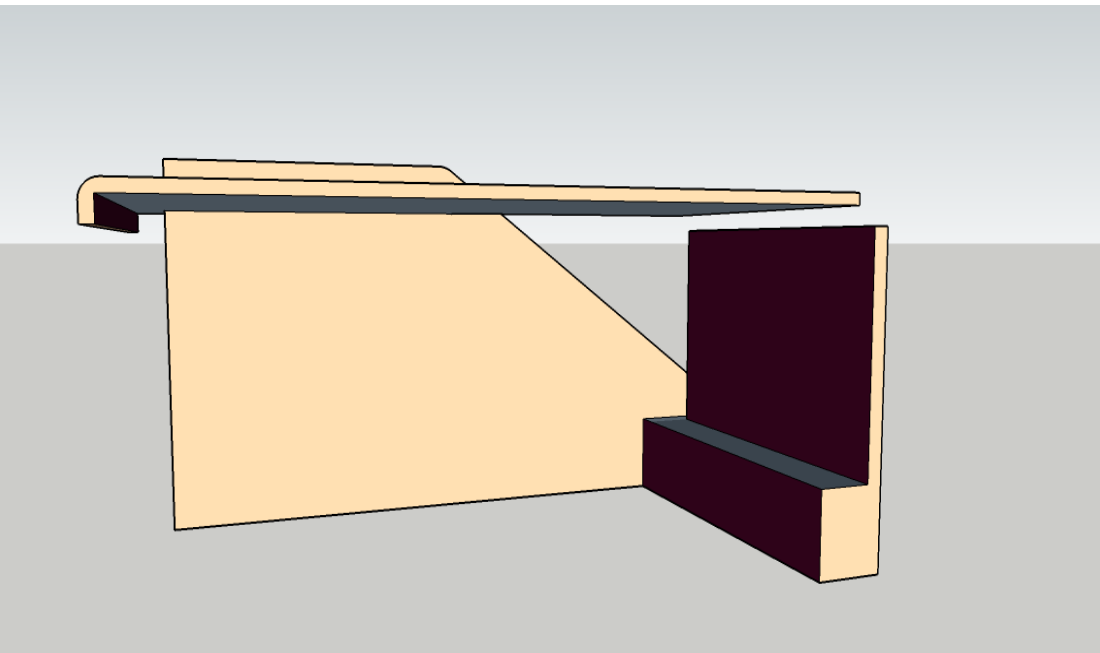

Abris

Sketchup

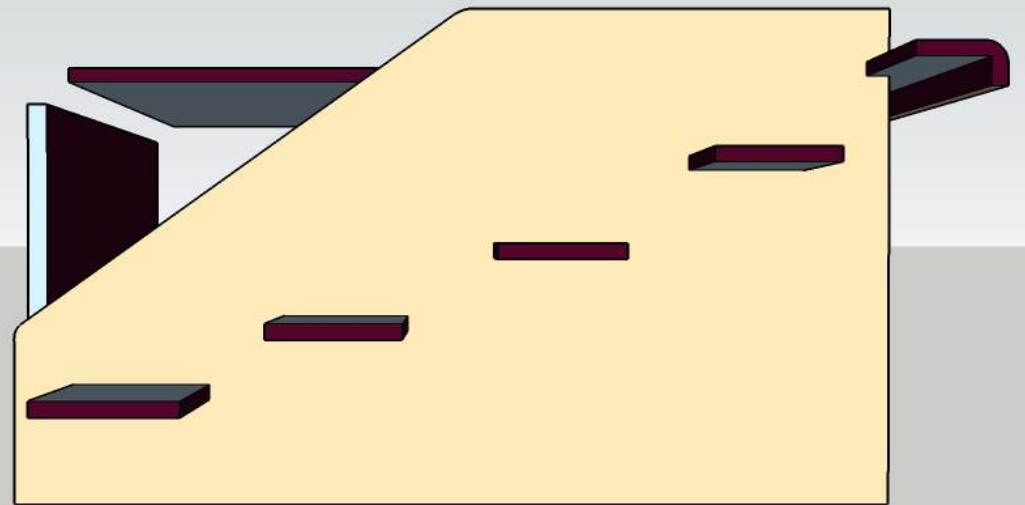
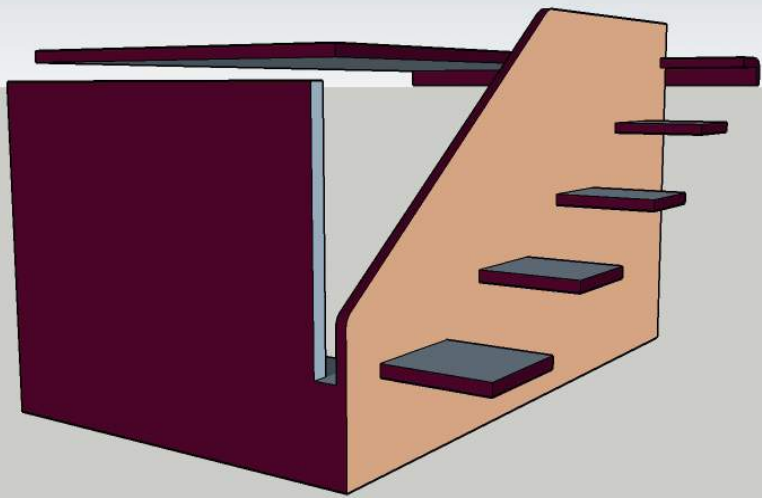

Sans titre



Série de photos numériques





Rouille

61 x 68 cm, gouache et acrylique

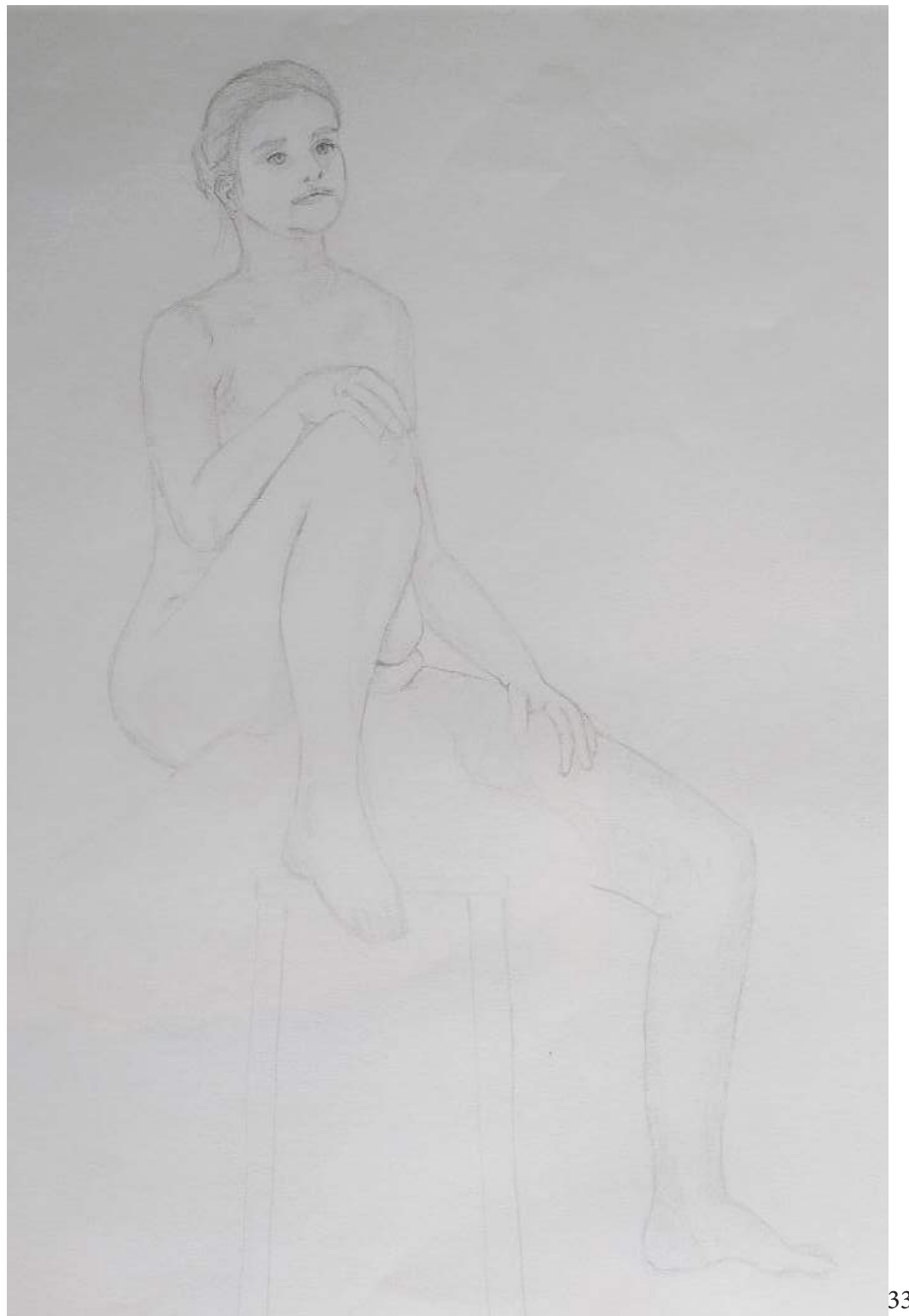
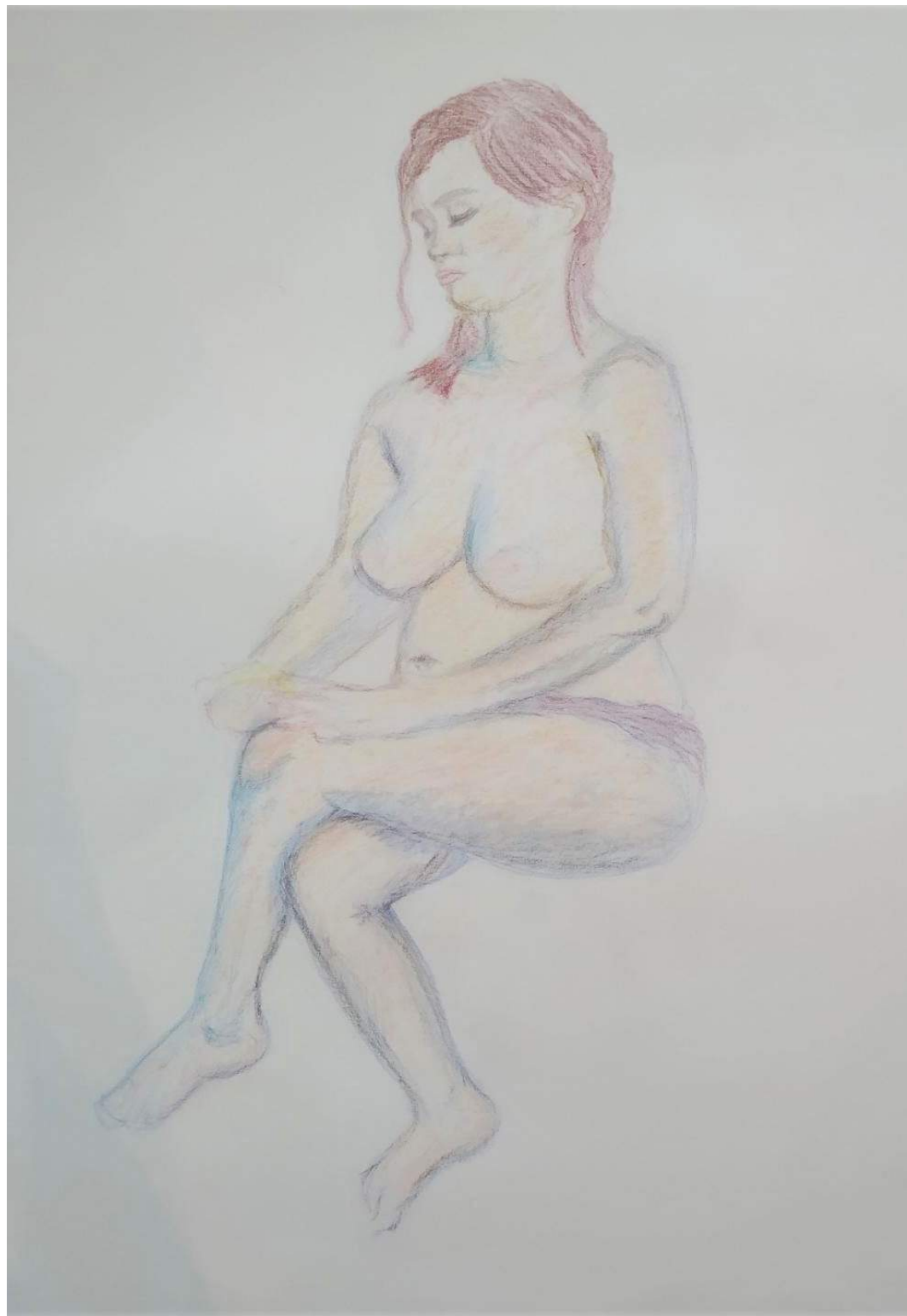



Sans titre

Formats raisin, crayon, crayon de couleurs, sanguine, fusain

Série dessins au crayon

Format carnet 20 x 14 cm

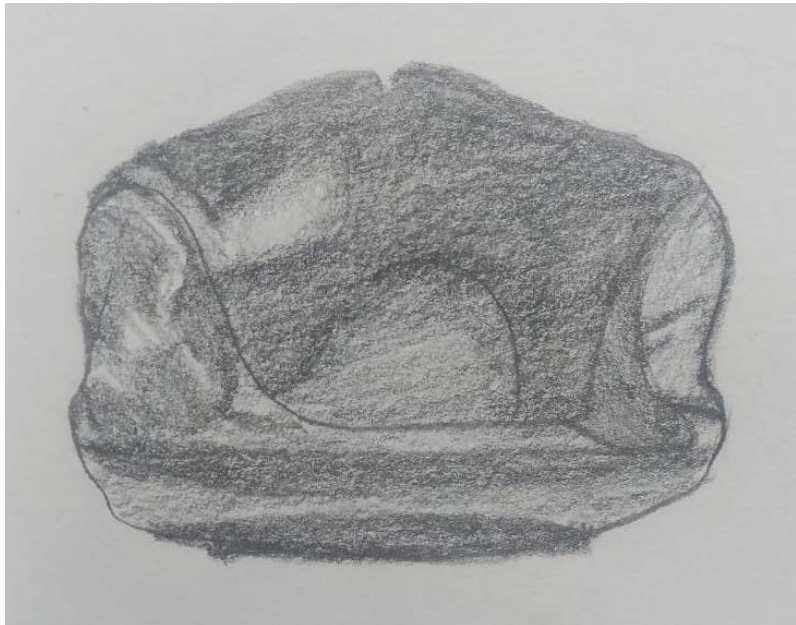
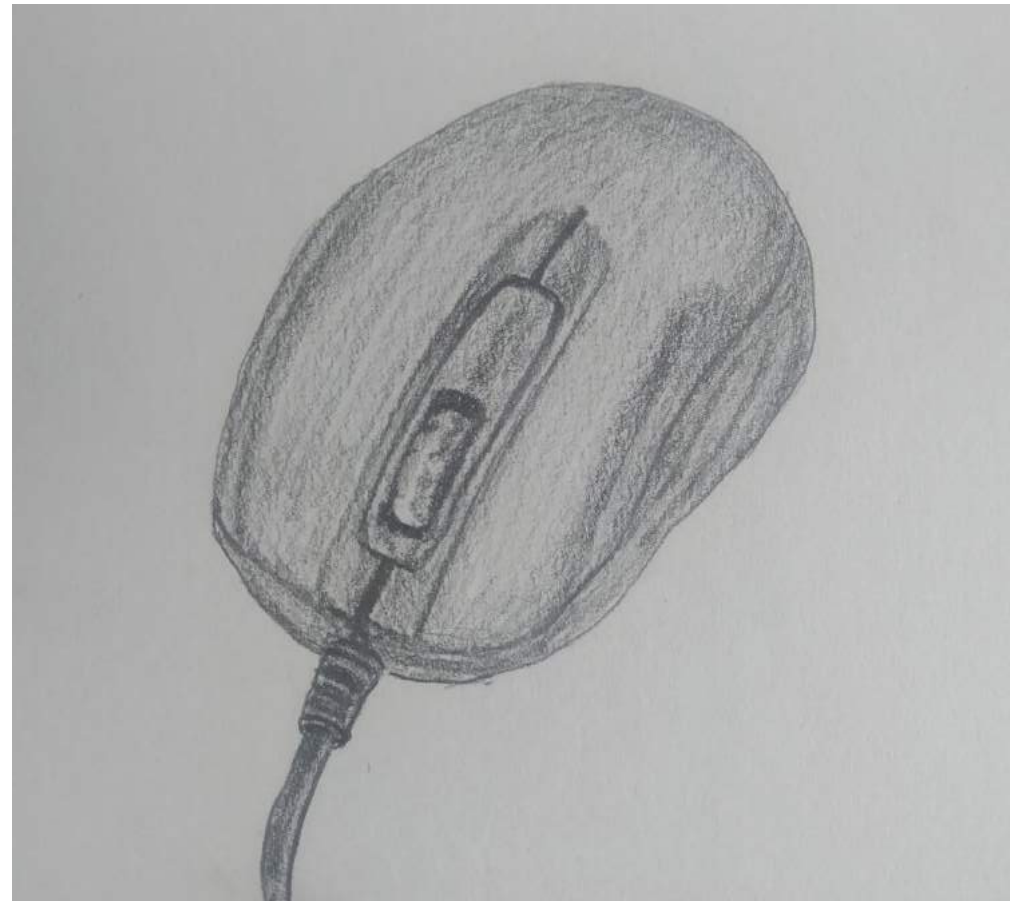
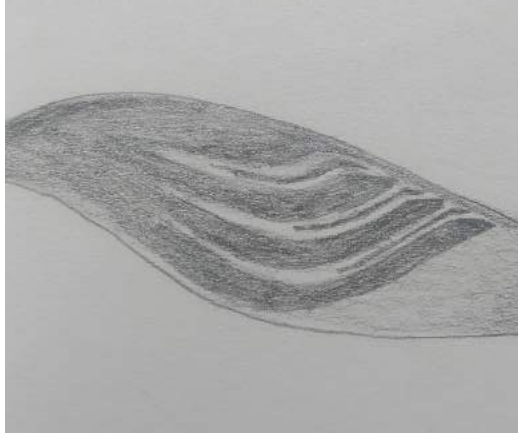
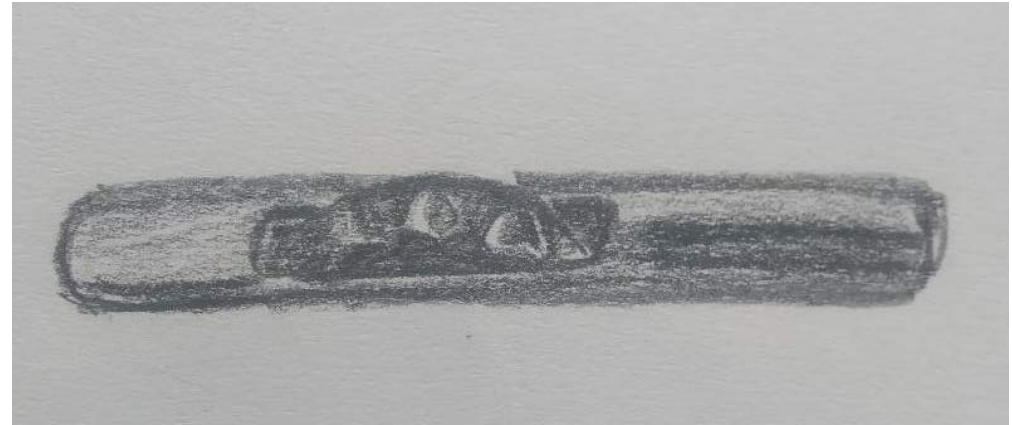

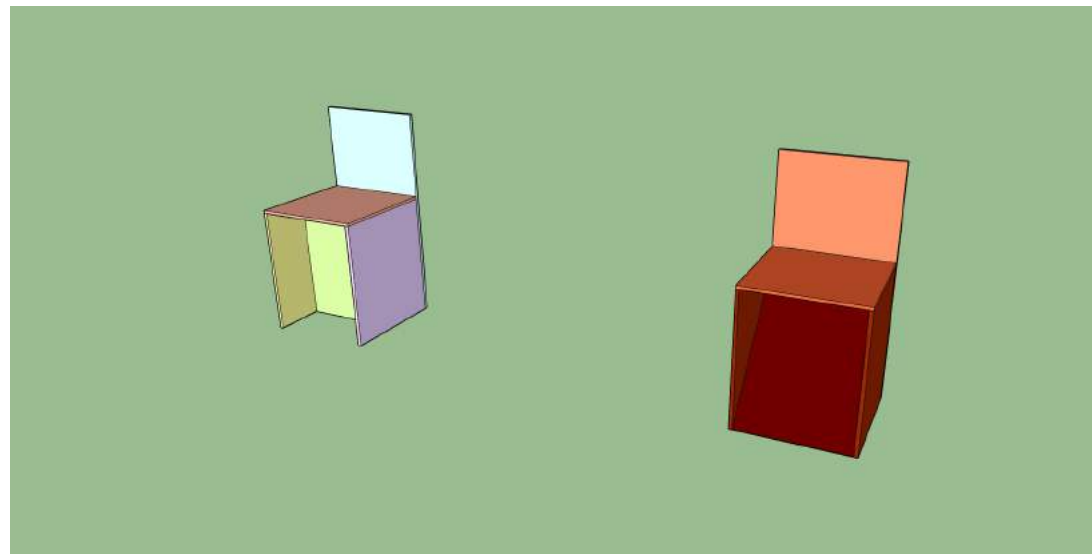
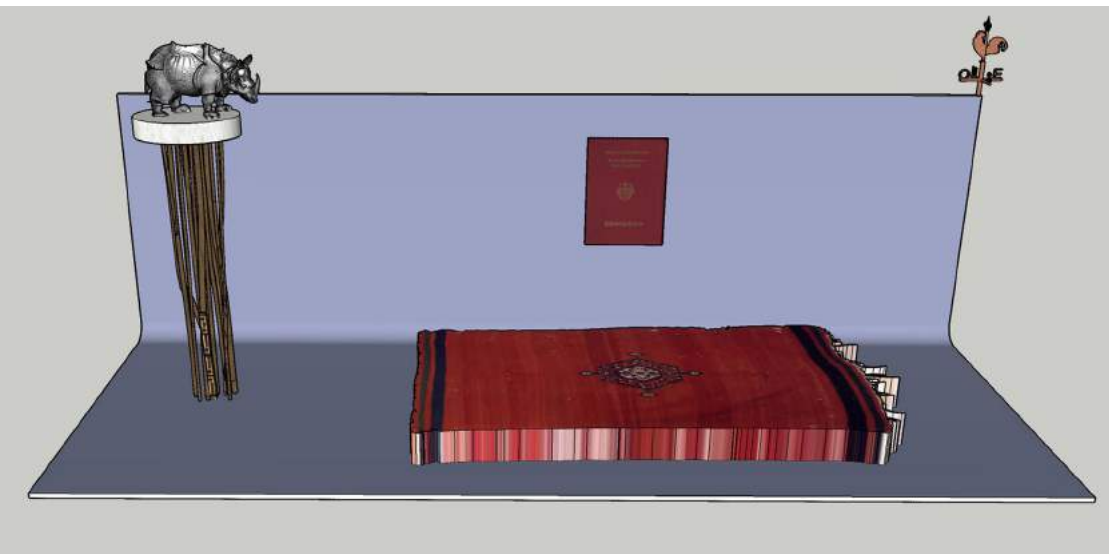

Sketchup



Série photos numériques





Sans titre

Stylo, aquarelle, posca, crayon

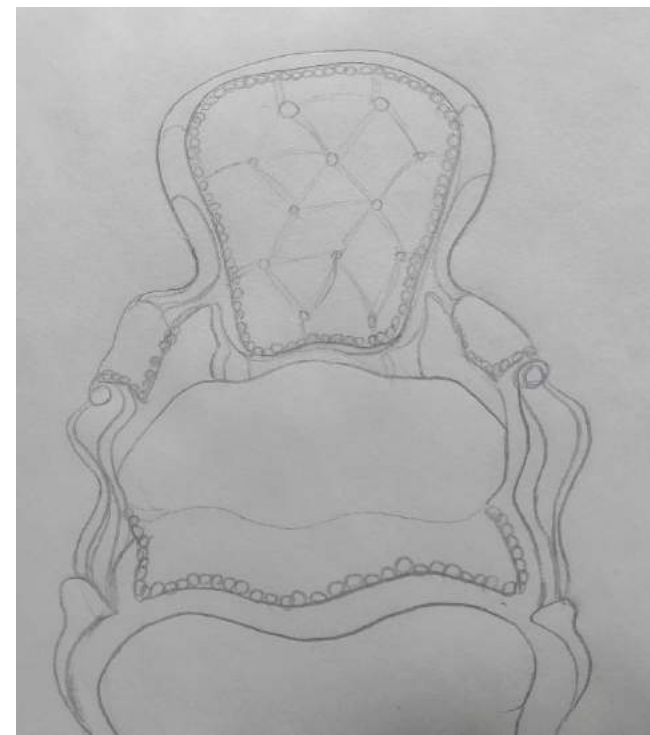



Venise

Argile rouge émaillée

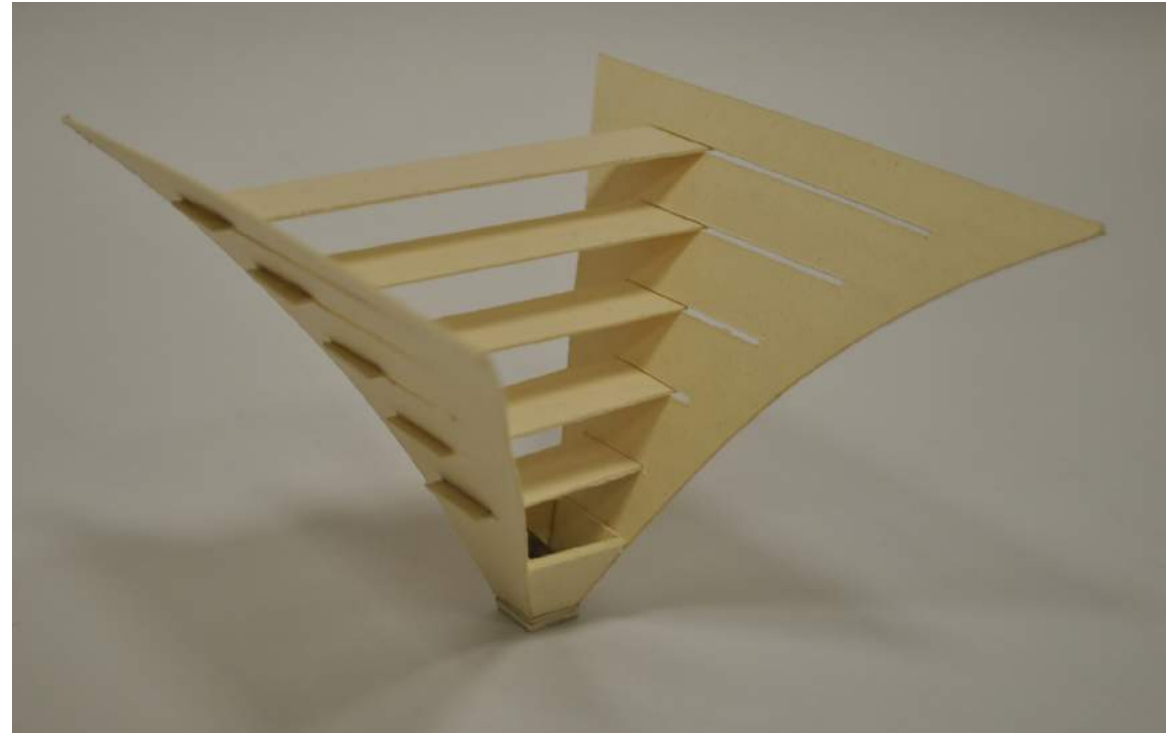

Sans titre

Carton

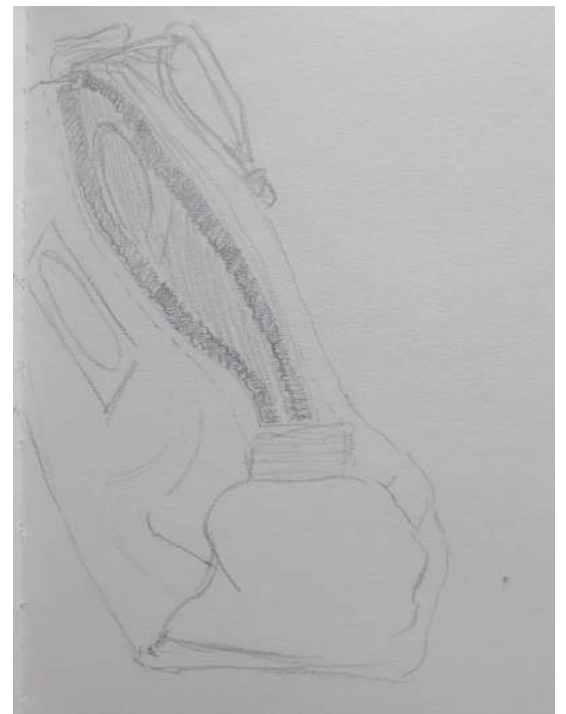
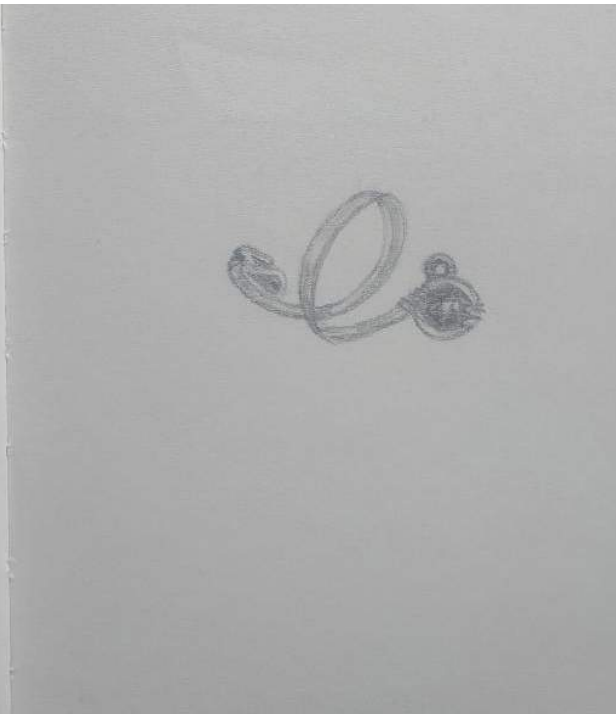
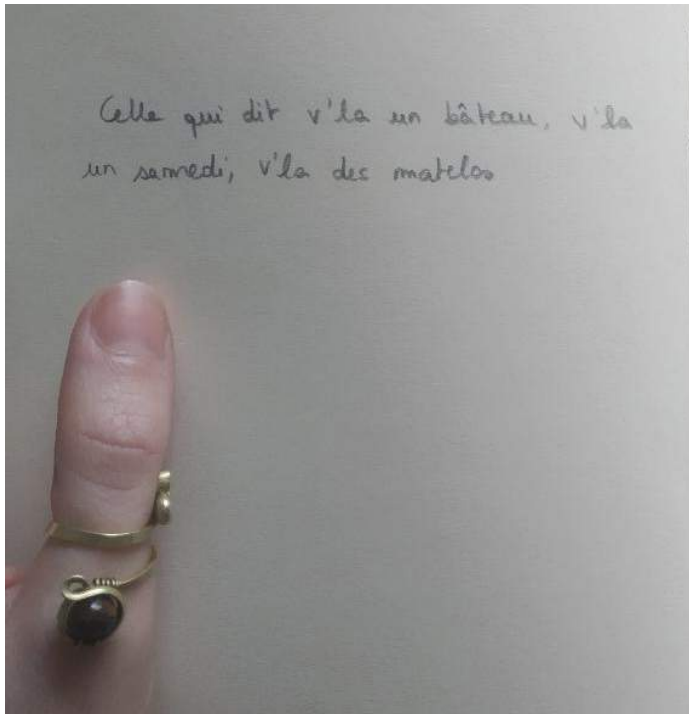
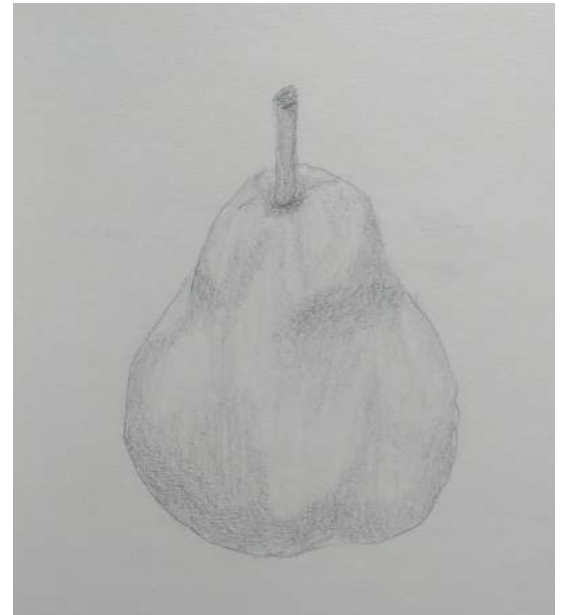

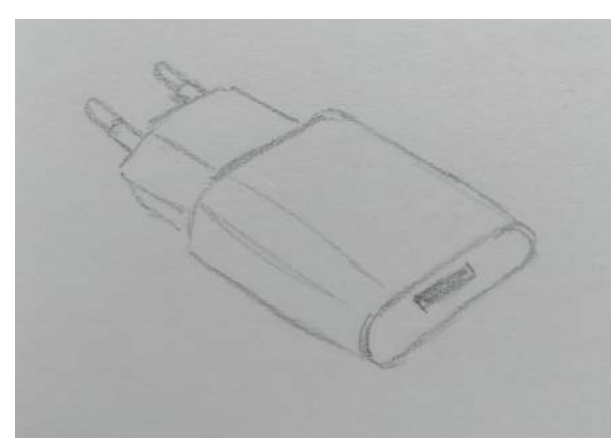
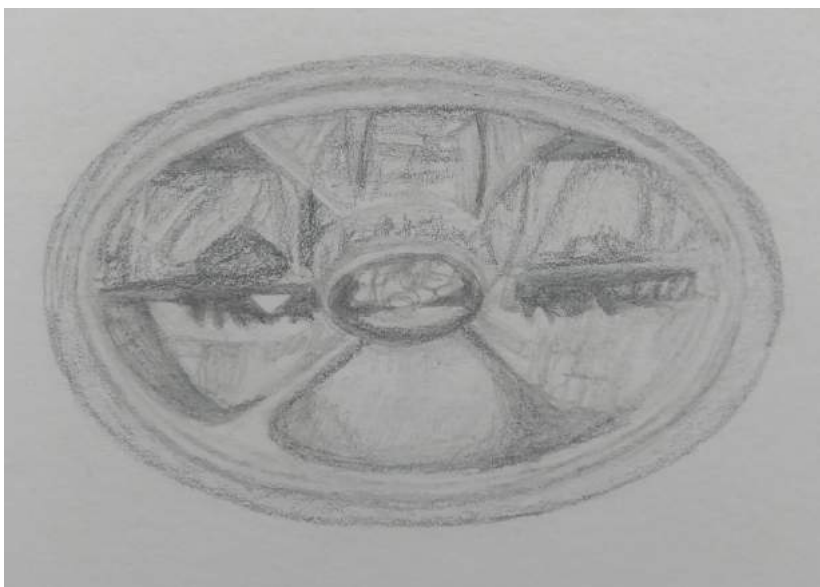
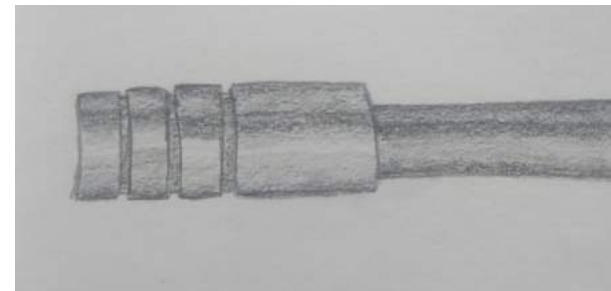
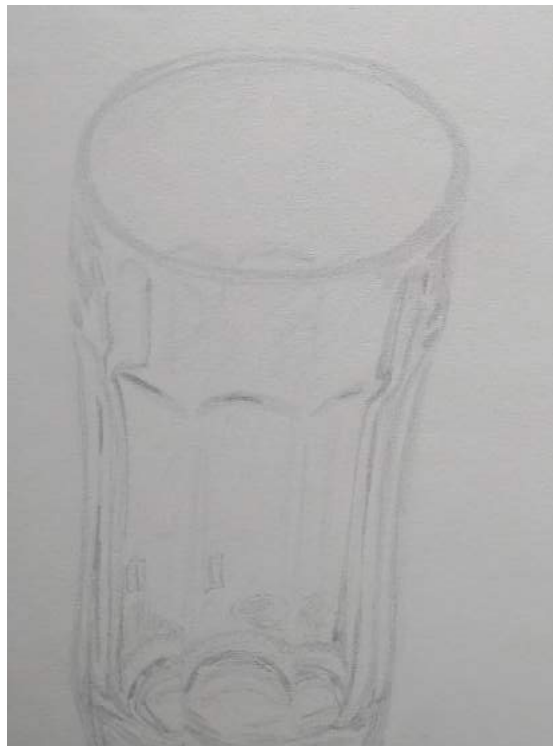
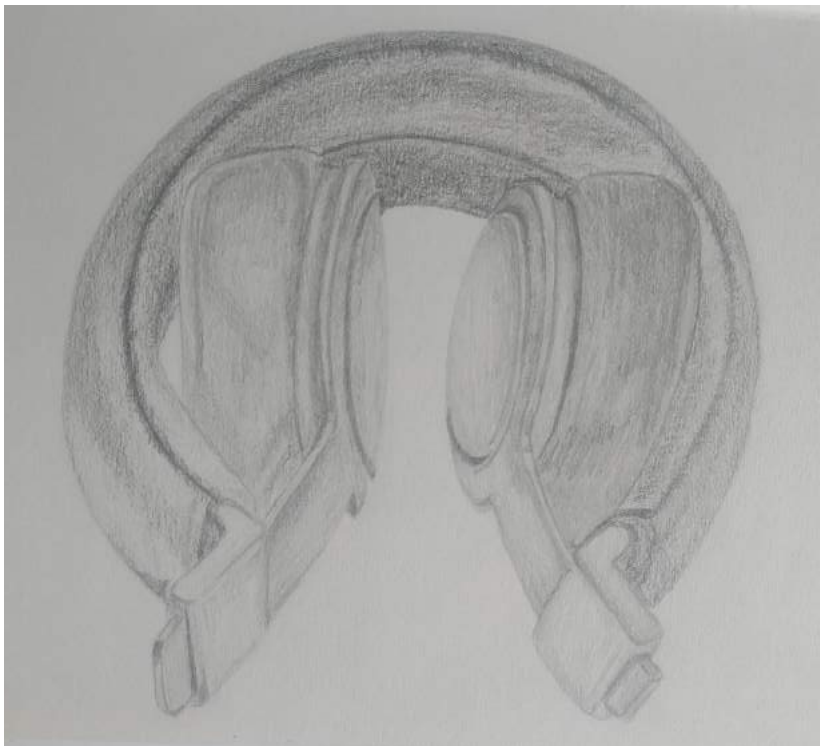

Série dessins au crayon